

**РОССИЙСКАЯ ФЕДЕРАЦИЯ
КАЛИНИНГРАДСКАЯ ОБЛАСТЬ**

**ГЛАВА МУНИЦИПАЛЬНОГО ОБРАЗОВАНИЯ
«ЧЕРНЯХОВСКИЙ ГОРОДСКОЙ ОКРУГ»**

ПОСТАНОВЛЕНИЕ

« 04 » июля 2017 года № 20
г. Черняховск

**О назначении публичных слушаний по проекту изменений
Схемы размещения нестационарных торговых объектов на территории
муниципального образования «Черняховский городской округ»**

В соответствии с постановлением Правительства Калининградской области от 28.05.2010 г. № 386 «О порядке разработки и утверждения схем размещения нестационарных торговых объектов на территории муниципальных образований Калининградской области», руководствуясь Положением о публичных слушаниях в муниципальном образовании «Черняховский городской округ», утверждённым решением окружного Совета депутатов муниципального образования «Черняховский городской округ» от 18.02.2016 г. № 21, **постановляю:**

1. Провести публичные слушания по проекту изменений Схемы размещения нестационарных торговых объектов на территории муниципального образования «Черняховский городской округ».

2. Опубликовать проект Схемы размещения нестационарных торговых объектов на территории муниципального образования «Черняховский городской округ» в новой редакции в газете «Право знать» и разместить на официальном сайте администрации муниципального образования «Черняховский городской округ» в сети «Интернет».

3. Назначить публичные слушания по проекту Схемы размещения нестационарных торговых объектов на территории муниципального образования «Черняховский городской округ» в новой редакции на 15.00 часов 14 августа 2017 г. по адресу: г. Черняховск, ул. Калинина, 7, к. № 8.

4. Администрации муниципального образования «Черняховский городской округ» (Претко С.Э.) обеспечить:

– неограниченный доступ для населения к материалам публичных слушаний по проекту Схемы размещения нестационарных торговых объектов на территории муниципального образования «Черняховский городской округ»;

– прием предложений граждан по проекту изменений Схемы размещения нестационарных торговых объектов на территории

муниципального образования «Черняховский городской округ»;

– участие в проведении публичных слушаний специалистов структурных подразделений администрации по вопросам экономики и потребительского рынка с докладом по проекту, вынесенному на публичные слушания.

5. Опубликовать заключение о результатах публичных слушаний по проекту Схемы размещения нестационарных торговых объектов на территории муниципального образования «Черняховский городской округ» в газете «Право знать» и разместить на официальном сайте администрации муниципального образования «Черняховский городской округ» в срок до 28 августа 2017 года.

6. Контроль за исполнением настоящего постановления оставляю за собой.

Глава муниципального образования
«Черняховский городской округ»

О.В. Луцук

РОССИЙСКАЯ ФЕДЕРАЦИЯ
КАЛИНИНГРАДСКАЯ ОБЛАСТЬ

АДМИНИСТРАЦИЯ МУНИЦИПАЛЬНОГО ОБРАЗОВАНИЯ
«ЧЕРНЯХОВСКИЙ ГОРОДСКОЙ ОКРУГ»

ПОСТАНОВЛЕНИЕ

2017 года №
г. Черняховск

**О внесении изменений в постановление администрации
муниципального образования «Черняховский городской округ» от 15
сентября 2016 года № 2348 «Об утверждении схемы размещения
нестационарных торговых объектов на территории муниципального
образования «Черняховский городской округ»**

Руководствуясь Уставом муниципального образования «Черняховский городской округ», **постановляю:**

1. Внести следующие изменения в постановление администрации муниципального образования «Черняховский городской округ» от 15 сентября 2016 года № 2348 «Об утверждении схемы размещения нестационарных торговых объектов на территории муниципального образования «Черняховский городской округ»:

1.1. Приложение к постановлению администрации муниципального образования «Черняховский городской округ» от 15 сентября 2016 года № 2348 «Об утверждении схемы размещения нестационарных торговых объектов на территории муниципального образования «Черняховский городской округ» изложить в редакции согласно приложению к настоящему Постановлению.

2. Управлению делами (Л.В. Еньков) обеспечить опубликование настоящего Постановления в газете «Полюс» и размещение на официальном сайте муниципального образования «Черняховский городской округ» www.inster39.ru.

3. Постановление вступает в силу с момента опубликования.

4. Контроль за исполнением настоящего Постановления оставляю за собой.

Глава администрации
муниципального образования
«Черняховский городской округ»

С.А. Щепетильников

**Схема размещения нестационарных торговых объектов (НТО)
на территории муниципального образования
«Черняховский городской округ»**

Раздел 1. Результаты инвентаризации

В соответствии с постановлением администрации муниципального образования «Черняховский городской округ» от 08.07.2016 года № 1720 «О разработке схемы размещения нестационарных торговых объектов на территории муниципального образования «Черняховский городской округ» проведена инвентаризация фактически существующих НТО субъектов предпринимательской деятельности, размещенных на территории муниципального образования «Черняховский городской округ», по следующим направлениям:

- 1) инвентаризация фактически существующих объектов НТО на территории муниципального образования «Черняховский городской округ»;
- 2) инвентаризация правоустанавливающих документов на размещение НТО на территории муниципального образования «Черняховский городской округ».

В результате проведенной инвентаризации составлен реестр НТО, размещенных на территории муниципального образования «Черняховский городской округ».

**Реестр существующих нестационарных торговых объектов, размещенных
на территории муниципального образования
«Черняховский городской округ»**

Номер п/п	Инвентаризационный номер	Адрес или адресный ориентир торгового объекта	Сведения о торговой точке (вид торгового объекта, специализация)
ГОРОД ЧЕРНЯХОВСК			
Улица ГАГАРИНА			
1	1	ул. Гагарина, 10 «Фея»	торговый павильон, продовольственные товары, в том числе пиво, табак
2	2	ул. Гагарина, 36 «Форт»	торговый павильон, продовольственные товары, в том числе пиво, табак
3	3	ул. Гагарина, 38	нет павильона
Улица ГОГОЛЯ			
4	4	ул. Гоголя, 14	остановочный комплекс с

		«Глория»	торговым павильоном, продовольственные товары, в том числе табак, и непродовольственные товары
Улица ДАЧНАЯ			
5	5	ул. Дачная, 2 «Амортизаторы»	торговый павильон, закрыт
6	6	ул. Дачная, 35 «Добро пожаловать»	торговый павильон, продовольственные товары, в том числе пиво, табак
7	7	ул. Дачная, 37/1 «Кооператор»	торговый павильон, продовольственные товары, в том числе алкоголь, табак, непродовольственные товары
2-ой ДАЧНЫЙ переулок			
8	8	2-ой Дачный пер., 24 «Фортуна»	торговый павильон, продовольственные товары, в том числе алкоголь, табак
9	9	2-ой Дачный пер., 24 «Людмила»	торговый павильон, продовольственные товары, в том числе алкоголь, табак
10	10	2-ой Дачный пер., 24 «Альянс»	торговый павильон, продовольственные товары, в том числе табак
11	11	2-ой Дачный пер., 24 «Пресса»	торговый павильон, печатная продукция, в том числе табак
Улица КАЛИНИНА			
12	12	ул. Калинина, 3 «Росинка»	торговый киоск, хлебобулочные изделия, выпечка, услуги общественного питания
13	13	ул. Калинина «Пресса»	торговый павильон, печатная продукция, в том числе табак
Улица КАЛИНИНГРАДСКАЯ			
14	15	ул. Калининградская, 5 «Новости 39»	торговый киоск, печатная продукция
15	16	ул. Калининградская, 5а «Фейерверк»	остановочный комплекс с торговыми павильонами, непродовольственные товары, услуги общественного питания
16	17	ул. Калининградская, 5а закусочная «Денер»	
17	18	ул. Калининградская, 5а «Фрукты-овощи»	торговый киоск, закрыт
18	19	ул. Калининградская, 5а закусочная «Для вас»	торговый павильон, услуги общественного питания
19	20	ул. Калининградская «Овощи-фрукты»	торговый киоск, продовольственные товары
20	21	ул. Калининградская, 11 «Экзотика»	остановочный комплекс с торговыми павильонами, продовольственные товары, в том числе пиво, табак, непродовольственные товары
21	22	ул. Калининградская, 13Б «Орхидея»	
22	23	ул. Калининградская, 23 ОАО «Молоко»	торговый павильон, продовольственные товары
23	24	ул. Калининградская, 27а	торговый павильон, услуги по

		«Ива»	шиномонтажу
24	25	ул. Калининградская, 32а «Кофейня»	торговый павильон, продовольственные товары, в том числе алкоголь табак, непродовольственные товары
Улица КИРОВА			
25	26	ул. Кирова, 29а «Диана»	торговый павильон, продовольственные товары, в том числе пиво, табак
Улица ЛЕНИНА			
26	27	ул. Ленина, 2а «Майбах хлеб»	остановочный комплекс с торговым павильоном, хлебобулочные изделия
27	29	ул. Ленина, 15 «Пресса»	торговый павильон, печатная продукция, в том числе табак
28	30	ул. Ленина, район д.13 «Мегафон»	торговый павильон, непродовольственные товары, предоставление услуг связи
29	31	ул. Ленина, район д.13 «Теле 2»	торговый павильон, непродовольственные товары, предоставление услуг связи
30	32	ул. Ленина, район д.13 «ФастФинанс»	торговый павильон, предоставление услуг по кредитованию
31	33	ул. Ленина, 15 «Тещины блины»	остановочный комплекс с торговым киоском, хлебобулочные изделия, услуги общественного питания
32	34	ул. Ленина «Пресса»	торговый павильон, печатная продукция, в том числе табак
33	35	ул. Ленина, 24 «Новости 39»	торговый киоск, печатная продукция
34	36	ул. Ленина, 33а «Базилио»	остановочный комплекс с торговым киоском, услуги общественного питания
35	37	ул. Ленина, 36а «Изюминка»	остановочный комплекс с торговым киоском, хлебобулочные изделия, услуги общественного питания
36	38	ул. Ленина, 36а «Мегафон»	торговый павильон, предоставление услуг связи, закрыт
37	39	ул. Ленина, 36б «Памятники»	торговый павильон, предоставление ритуальных услуг
38	40	ул. Ленина, 36б «Фермерское мясо»	торговый павильон, продовольственные товары
39	41	ул. Ленина, 43а магазин «Кафе Минутка»	торговый павильон, продовольственные товары, в том числе алкоголь, табак
40	42	ул. Ленина, 43 «Билайн»	торговый павильон, предоставление услуг связи
Улица ЛЕНИНГРАДСКАЯ			
41	43	ул. Ленинградская, 6 «Русский хлеб»	торговый киоск, хлебобулочные изделия
42	44	ул. Ленинградская	торговый павильон, печатная

		«Пресса»	продукция, в том числе табак
43	45	ул. Ленинградская, район д.16 «Фермерское мясо»	остановочный комплекс с торговыми павильонами, продовольственные товары
44	46	ул. Ленинградская, район д.16 закрыт	
45	47	ул. Ленинградская, 16 «Пресса»	торговый павильон, печатная продукция, в том числе табак
46	48	ул. Ленинградская, 16 «Мясоед»	торговый павильон, продовольственные товары
47	49	ул. Ленинградская, 16 «Хлебобулочные и кондитерские изделия»	торговый киоск, хлебобулочные изделия
48	50	ул. Ленинградская, 18 «Рублик»	торговый павильон, продовольственные товары, в том числе пиво
49	51	ул. Ленинградская, 18 «Лилия»	торговый павильон, непродовольственные товары
50	52	ул. Ленинградская, 18 «Марго»	торговый павильон, непродовольственные товары
51	53	ул. Ленинградская, 18 «Продукты питания»	торговый павильон, продовольственные товары
52	54	ул. Ленинградская, 18 «Нежинская»	торговый павильон, предоставление услуг связи
53	55	ул. Ленинградская, 18 «Автостоп»	торговый павильон, непродовольственные товары
54	56	ул. Ленинградская, 18 «Овощной»	торговый павильон, закрыт
55	57	ул. Ленинградская, 18 «Балтптицепром»	торговый павильон, продовольственные товары
56	58	ул. Ленинградская, 18 «Цветы»	торговый павильон, непродовольственные товары
57	59	ул. Ленинградская, 16 «Ремонт обуви»	торговый павильон, услуги по ремонту обуви
58	60	ул. Ленинградская, 18 «Кредо»	торговый павильон, закрыт
59	61	ул. Ленинградская, 18 «Алвика»	торговый павильон, продовольственные товары, в том числе табак, пиво
60	62	ул. Ленинградская, 18 «Антураж»	торговый павильон, непродовольственные товары
61	63	ул. Ленинградская, 18 «Ладушка»	торговый павильон, услуги общественного питания
62	64	ул. Ленинградская, 24/4 «Парус»	торговый павильон, продовольственные товары, в том числе пиво, табак
63	65	ул. Ленинградская, 26 «Продукты»	торговый павильон, продовольственные товары, в том числе табак
64	66	ул. Ленинградская, 28а «Спутник»	торговый павильон, продовольственные товары, в том числе табак
Улица Л.ТОЛСТОГО			

65	67	ул. Л.Толстого, 10а «Закусочная»	торговый павильон, продовольственные товары
66	68	ул. Л.Толстого, 10б «Марс»	торговый павильон, продовольственные товары, в том числе алкоголь, табак
67	69	ул. Л.Толстого, 10в «Фишка»	торговый павильон, продовольственные товары, в том числе алкоголь, табак
Улица ПИОНЕРСКАЯ			
68	70	ул. Пионерская, 33 «Лилия»	торговый павильон, продовольственные товары, в том числе пиво, табак
Улица ПОБЕДЫ			
69	71	ул. Победы, 10б «Купец»	торговый павильон, продовольственные товары, в том числе алкоголь, табак
70	72	ул. Победы, 35 «Овощи-фрукты»	торговый павильон, продовольственные товары
71	73	ул. Победы, 37/39 «Хлебушек»	торговый киоск, хлебобулочные изделия, услуги общественного питания
72	74	ул. Победы «Пресса»	торговый павильон, печатная продукция, в том числе табак
73	75	ул. Победы, 44 «Катрин»	торговый павильон, непродовольственные товары
74	76	ул. Победы, 44а «Лотос»	торговый павильон, непродовольственные товары
75	77	ул. Победы, 44а «Игрушки»	торговый павильон, непродовольственные товары
76	78	ул. Победы, 44а	торговый павильон, закрыт
77	79	ул. Победы, 44а/1 «Ярмарка»	торговый павильон, непродовольственные товары
78	80	ул. Победы, 52 «Ассорти»	торговый павильон, продовольственные товары
Улица ПРЕГЕЛЬНАЯ			
79	81	ул. Прегельная	торговый павильон, предоставление услуг по страхованию
80	83	ул. Прегельная, 2в	торговый павильон, закрыт
Улица ПУШКИНА			
81	84	ул. Пушкина «Пресса»	торговый павильон, печатная продукция, в том числе табак
82	85	ул. Пушкина, 1 «Богатырь»	торговый павильон, продовольственные товары, в том числе алкоголь, табак; внутри павильона аптечный киоск
83	86	ул. Пушкина, 1 «Русский хлеб»	торговый киоск, продовольственные товары, хлебобулочные изделия
84	87	ул. Пушкина, 1 «Документальный центр»	торговый киоск, предоставление услуг
85	88	ул. Пушкина, 1 ОАО «Молоко»	торговый павильон, продовольственные товары

86	89	ул. Пушкина, 23 «Фиалка»	торговый павильон, продовольственные товары, непродовольственные товары
Улица РОССИЙСКАЯ			
87	91	ул. Российская, 163 «Избушка»	торговый павильон, продовольственные товары, в том числе алкоголь, табак, непродовольственные товары
88	92	ул. Российская, 18 «Российский»	торговый павильон, продовольственные товары, в том числе алкоголь, табак, непродовольственные товары
89	93	ул. Российская, 18 «Новости 39»	торговый киоск, закрыт
90	94	ул. Российская «Волна»	торговый павильон, продовольственные товары
91	95	ул. Российская	торговый павильон, закрыт
Улица САДОВАЯ			
92	96	ул. Садовая, район д.7 «Теле 2»	торговый павильон, предоставление услуг связи
93	97	ул. Садовая, район д.7 «Фермерское мясо»	торговый павильон, продовольственные товары
94	98	ул. Садовая, район д.7 «Эстель»	торговый павильон непродовольственные товары
95	99	ул. Садовая, район д.7	торговый павильон, закрыт
Улица СОВЕТСКАЯ			
96	100	ул. Советская «Пресса»	торговый павильон, печатная продукция, в том числе табак
Улица СПОРТИВНАЯ			
97	101	ул. Спортивная, д.2	торговый павильон, услуги по ремонту обуви
98	102	ул. Спортивная, 2а «Овощи – Фрукты»	торговый павильон, продовольственные товары
99	103	ул. Спортивная, 2а «Балптицепром»	торговый павильон, продовольственные товары
100	104	ул. Спортивная, 2а «Лоскут»	торговый павильон, непродовольственные товары
101	105	ул. Спортивная, 2а «Эллада»	торговый павильон, услуги общественного питания
102	106	ул. Спортивная, 2а «Подкова»	торговый павильон, ветеринарные услуги
Улица ТЕЛЬМАНА			
103	107	ул. Тельмана, 176 «Светлана»	торговый павильон, продовольственные товары, в том числе алкоголь, табак
Улица ЧЕРНЯХОВСКОГО			
104	108	ул. Черняховского, 25а «Светоч»	торговый павильон, продовольственные товары, в том числе алкоголь, табак, непродовольственные товары
Пл. ЧЕРНЯХОВСКОГО			
105	109	пл. Черняховского	торговый павильон, услуги

		«Парус»	общественного питания
Улица ЧКАЛОВА			
106	110	ул. Чкалова, 1/44а «Солнышко»	торговый павильон, продовольственные товары, в том числе алкоголь, табак
Пер. ЭНЕРГЕТИЧЕСКИЙ			
107	111	пер. Энергетический, 10 «Форт»	торговый павильон, продовольственные товары, в том числе пиво, непродовольственные товары
Пос. ТИМОФЕЕВКА			
108	112	ул. Победы, 2а «Продукты»	торговый павильон, продовольственные товары, непродовольственные товары
Пос. ЗАГОРСКОЕ			
109	113	Пос. Загорское, ул. Октябрьская, 44	торговый павильон, продовольственные товары, непродовольственные товары
110	114	Пос. Загорское, ул. Октябрьская, 12 «Анита»	торговый павильон, продовольственные товары, в том числе алкоголь, табак, непродовольственные товары
Пос. ЛИПОВКА			
111	115	Пос. Липовка, ул. Советская, 32а	торговый павильон, продовольственные товары, в том числе алкоголь, табак, непродовольственные товары
Пос. ПОКРОВСКОЕ			
112	116	Пос. Покровское, ул. Коммунистическая, 3	торговый павильон, продовольственные товары, в том числе, табак.
Пос. ПРИДОРОЖНОЕ			
113	117	Пос. Придорожное, ул. Пионерская, 8а	торговый павильон, продовольственные товары, непродовольственные товары
Пос. ЩЕГЛЫ			
114	118	Пос. Щеглы, ул. Школьная, 16	торговый павильон, продовольственные товары, в том числе алкоголь, табак, непродовольственные товары
Пос. ВЕСЕЛОВКА			
115	119	Пос. Веселовка, ул. Зеленая, 14 «Продукты»	торговый павильон, закрыт
Пос. ВОЛОДАРОВКА			
116	120	Пос. Володаровка, ул. Черняховского, 37 «Роза»	торговый павильон, продовольственные товары, в том числе пиво, табак, непродовольственные товары
Пос. ЗАОВРАЖНОЕ			
117	121	Пос. Заовражное, ул. Лесная, 2а «Магнолия»	торговый павильон, продовольственные товары, в том числе пиво, табак, непродовольственные товары
Пос. КРАСНОПОЛЯНСКОЕ			
118	123	Пос. Краснополянское, ул. Московская, 4	торговый павильон, продовольственные товары, в том

		«Полянка»	числе алкоголь, табак, непродовольственные товары
119	124	Пос. Краснополянское, ул. Черняховского, 2	торговый павильон, продовольственные товары, в том числе табак, непродовольственные товары
120	125	Пос. Краснополянское Кафе «Красная поляна»	торговый павильон, услуги общественного питания
Пос. ПОДГОРНОЕ			
121	126	Пос. Подгорное, ул. Вишневая, 16	торговый павильон, продовольственные товары, в том числе пиво, табак, непродовольственные товары
122	127	Пос. Подгорное, ул. Калининградская, 15б «Чинар»	торговый павильон, продовольственные товары, в том числе пиво, табак, непродовольственные товары
Пос. ПУШКАРЕВО			
123	128	Пос. Пушкарево	торговый павильон, услуги общественного питания

Раздел 2. Основная часть

По результатам инвентаризации управлением муниципального имущества, земельных отношений и архитектуры разработан Раздел 2 «Основная часть».

Раздел, разработанный специалистами управления муниципального имущества, земельных отношений и архитектуры на базе программного обеспечения UrbaniCS, включает в себя инструмент о местоположении в границах муниципального образования «Черняховский городской округ».

Для публикации подготовлен следующий набор схем:

- Схема размещения НТО в границах муниципального образования «Черняховский городской округ» (опорная схема), с указанием существующего расположения НТО.

На схеме расположены 123 объектов в соответствии с результатами инвентаризации, из них:

Киоски – 14 шт.

Павильоны – 108 шт.

Не построены – 1 шт.

На схеме отображены красные линии, дорожная сеть города, система кварталов города, леса, сады, водные ресурсы.

Рисунок не приводится.

Ознакомиться со схемой размещения НТО можно по адресу: г.Черняховск, ул. Калинина, 7 в Управлении муниципального имущества, земельных отношений и архитектуры (каб. №10), тел. 840141 32114, или в Управлении экономического развития (каб. №1) тел. 840141 48269.

- Схема размещения НТО в границах муниципального образования «Черняховский городской округ» (опорная схема), с учетом ограничений на розничную торговлю табачной продукцией, расположения объектов в зонах треугольника видимости на перекрестках и примыканиях улиц и дорог.

Киоски – 2 шт.

Павильоны – 7 шт.

На схеме отображены красные линии, дорожная сеть города, система кварталов города, леса, сады, водные ресурсы, зоны запрета розничной торговли табачной продукцией, расположение объектов в зонах треугольника видимости на перекрестках и примыканиях улиц и дорог, зоны возможности размещения НТО в соответствии с регламентами ПЗЗ.

Рисунок не приводится.

Ознакомиться со схемой размещения НТО можно по адресу: г.Черняховск, ул. Калинина, 7 в Управлении муниципального имущества, земельных отношений и архитектуры (каб. №10), тел. 840141 32114, или в Управлении экономического развития (каб. №1) тел. 840141 48269.

- Схема размещения НТО в границах муниципального образования «Черняховский городской округ» (опорная схема), с указанием существующего расположения НТО и указанием проектных мест размещения НТО.

Киоски – 14 шт.,

Павильоны – 108 шт.,

Не построены – 1 шт.

Проектные места размещения НТО – 86.

На схеме отображены красные линии, дорожная сеть города, система кварталов города, леса, сады, водные ресурсы, зоны возможности размещения НТО в соответствии с регламентами ПЗЗ.

Рисунок не приводится.

Ознакомиться со схемой размещения НТО можно по адресу: г.Черняховск, ул. Калинина, 7 в Управлении муниципального имущества, земельных отношений и архитектуры (каб. №10), тел. 840141 32114, или в Управлении экономического развития (каб. №1) тел. 840141 48269.

Проектные места размещения НТО предназначены для НТО, подлежащих переносу, а также для заключения контрактов по итогам торгов. На проектных местах, в зависимости от существующей ситуации предполагается размещение как отдельно стоящих НТО, так и НТО в группах в соответствии с действующими нормами и правилами.

Проектные места размещения НТО на территории муниципального образования «Черняховский городской округ»

№	Адрес размещения проектного места НТО
1.	г. Черняховск, ул. Ботаническая, 1
2.	г. Черняховск, ул. Ленинградская, 16
3.	г. Черняховск, ул. Мира, 4
4.	г. Черняховск, ул. Мира, 4
5.	г. Черняховск, ул. Мира, 4
6.	г. Черняховск, ул. Российская, 16
7.	г. Черняховск, ул. Тимирязева, 25
8.	г. Черняховск, ул. Цветочная, 1
9.	г. Черняховск, ул. Цветочная, 1
10.	г. Черняховск, ул. Цветочная, 1
11.	г. Черняховск, ул. Цветочная, 1
12.	г. Черняховск, ул. Черняховского, 18
13.	г. Черняховск, ул. Черняховского, 48
14.	г. Черняховск, ул. Черняховского, 54
15.	г. Черняховск, ул. Черняховского, 54
16.	г. Черняховск, ул. Черняховского, 54
17.	г. Черняховск, ул. Совхозная, 2а
18.	г. Черняховск, Пер. Калининградский, 1
19.	г. Черняховск, Пер. Калининградский, 1
20.	Пос. Тимофеевка, ул. Победы, 2а
21.	Пос. Тимофеевка, ул. Победы, 2а
22.	Пос. Тимофеевка, ул. Молодогвардейцев, 1а
23.	Пос. Петразаводское, ул. Лесная, 3а
24.	Пос. Низменное, ул. Зеленая, 2
25.	Пос. Низменное, ул. Зеленая, 2
26.	Пос. Низменное, ул. Дачная, 1а
27.	Пос. Калиновка, ул. Героев, 14а
28.	Пос. Калиновка, ул. Черняховского, 28а
29.	Пос. Калиновка, ул. Черняховского, 4а
30.	Пос. Липовка, ул. Советская, 22а
31.	Пос. Липовка, ул. Советской армии, 19а
32.	Пос. Нагорное, ул. Центральная, 2а
33.	Пос. Привольное, ул. 1я Школьная, 3
34.	Пос. Привольное, ул. Центральная, 27
35.	Пос. Привольное, ул. Нефтяная, 2
36.	Пос. Загорское, ул. Октябрьская, 4
37.	Пос. Загорское, ул. Октябрьская, 14
38.	Пос. Загорское, ул. Полевая, 1б
39.	Пос. Загорское, пер. Речной, 1а
40.	Пос. Загорское, ул. Октябрьская, 47а
41.	Пос. Загорское, ул. Октябрьская, 91а
42.	Пос. Щеглы, ул. Школьная, 9а
43.	Пос. Михайловка, ул. Коммунарская, 1а
44.	Пос. Придорожное, ул. Пионерская, 17а
45.	Пос. Покровское, ул. Крестьянская, 10а
46.	Пос. Калужское, ул. Исаева, 4а
47.	Пос. Калужское, ул. Исаева, 24а

48.	Пос. Калужское, ул. Победы, 6а
49.	Пос. Доваторовка, ул. Центральная, 2а
50.	Пос. Доваторовка, ул. Центральная, 70а
51.	Пос. Гремячье, ул. Центральная, 5а
52.	Пос. Гремячье, ул. Мостовая, 2а
53.	Пос. Гремячье, ул. Центральная, 15а
54.	Пос. Совхозное, ул. Центральная, 4
55.	Пос. Державино, ул. Октябрьская, 23а
56.	Пос. Поддубное, ул. 30-летия Победы, 1а
57.	Пос. Каменское, ул. Заречная, 5а
58.	Пос. Каменское, ул. Школьная, 5а
59.	Пос. Каменское, ул. Приозерная, 2
60.	Пос. Глушково, ул. Советской Конституции, 6б
61.	Пос. Глушково, ул. Молодогвардейцев, 15а
62.	Пос. Перелески, ул. Центральная, 8а
63.	Пос. Зеленцово, ул. Центральная, 8а
64.	Пос. Зеленцово, ул. Центральная, 15а
65.	Пос. Пеньки, ул. Ленина, 28
66.	Пос. Пеньки, ул. Черемушки, 10а
67.	Пос. Сенцово, ул. Зеленая, 1
68.	Пос. Свобода, ул. Школьная, 9а
69.	Пос. Свобода, ул. Садовая, 7а
70.	Пос. Свобода, ул. Победы, 19а
71.	Пос. Тельманово, ул. Дачная, 19а
72.	Пос. Володаровка, ул. Молодежная, 3а
73.	Пос. Володаровка, ул. Малиновка, 10а
74.	Пос. Володаровка, ул. Механическая, 5а
75.	Пос. Краснополянское, ул. Полевая, 2а
76.	Пос. Краснополянское, ул. Московская, 29а
77.	Пос. Веселовка, ул. Речная, 2а
78.	Пос. Веселовка, ул. Новоселов, 3а
79.	Пос. Зеленый Бор, ул. Тухачевского, 1а
80.	Пос. Бережковское, ул. Калининградская, 18а
81.	Пос. Трехдворка, ул. Зеленая, 14а
82.	Пос. Заовражное, ул. Калининградская, 9
83.	Пос. Заовражное, ул. Лесная, 3а
84.	Пос. Подгорное, ул. Вишневая, 15а
85.	Пос. Междуречье, ул. Каштановая, 1а
86.	Пос. Междуречье, ул. Заречная, 1а

Ввиду того, что данные НТО в Схеме могут изменяться (в соответствии с заключенными договорами), необходимо на основании договорных обязательств, своевременно вносить измененные данные для актуализации Схемы.

Эксплуатацию Схемы проводят:

- управление экономического развития; управление муниципального имущества, земельных отношений и архитектуры администрации

муниципального образования «Черняховский городской округ» по следующим позициям:

- номер инвентаризации;
- номер договора;
- сроки начала и окончания договора;
- оператор НТО;
- тип НТО;
- площадь НТО;
- ассортимент.
- размещение НТО на территории муниципального образования «Черняховский городской округ»;
- размещение НТО на территориях и зонах с особыми условиями использования территорий;
- все виды разрешенного использования территории размещения НТО.

Возможность размещения НТО в соответствии с регламентами ПЗЗ

Обозначение зоны	Наименование зоны	Возможность установки НТО в соответствии с регламентами ПЗЗ
1	2	3
Ж-1	Зона многоквартирной жилой застройки зданиями высокой этажности	РАЗРЕШЕНО
Ж-2	Зона многоквартирной жилой застройки зданиями малой и средней этажности	РАЗРЕШЕНО
Ж-3	Зона малоэтажных жилых домов блокированной застройки	РАЗРЕШЕНО
Ж-4	Зона застройки индивидуальными жилыми домами	РАЗРЕШЕНО
Д -1	Зона многофункциональной общественно-деловой застройки	РАЗРЕШЕНО
Д -2	Зона учреждений здравоохранения и социальной защиты	РАЗРЕШЕНО
Д -3	Зона специализированных лечебно-профилактических учреждений	РАЗРЕШЕНО
Д -4	Зона учреждений высшего, среднего и начального профессионального образования	РАЗРЕШЕНО
ЖД-1	Зона жилой и общественно-деловой застройки	РАЗРЕШЕНО
П-1	Зона предприятий II и III класса опасности	УСЛ-РАЗР
П-2	Зона предприятий IV и V класса опасности	УСЛ-РАЗР
П-3	Зона объектов железнодорожного транспорта	ЗАПРЕЩЕНО
П-4	Зона объектов инженерной и транспортной инфраструктур	УСЛ-РАЗР
П-5	Производственно-деловая зона	УСЛ-РАЗР
Р-1	Зона городских лесов и лесопарков, лугопарков	РАЗРЕШЕНО
Р-2	Зона зеленых насаждений общего пользования (парки, бульвары, скверы)	РАЗРЕШЕНО
Р-3	Зона спортивных сооружений	РАЗРЕШЕНО
Р-4	Зона объектов отдыха и туризма	РАЗРЕШЕНО
С-1	Зона садовых и дачных земельных участков	ЗАПРЕЩЕНО
С-2	Зона огородных земельных участков	ЗАПРЕЩЕНО

С-3	Зона сельскохозяйственных угодий	ЗАПРЕЩЕНО
В	Зона размещения военных объектов (В)	ЗАПРЕЩЕНО
К-1	Зона кладбищ	ЗАПРЕЩЕНО
К-2	Довоенные захоронения	ЗАПРЕЩЕНО
К-3	Зона озеленения специального назначения	ЗАПРЕЩЕНО
ОД-1	Общественно-деловая зона	РАЗРЕШЕНО
ПК-1	Зона производственно-коммунальных объектов V класса	ЗАПРЕЩЕНО
ПК-2	Зона производственно-коммунальных объектов IV-V класса	ЗАПРЕЩЕНО
ПК-3	Зона производственно-коммунальных объектов III-V класса	ЗАПРЕЩЕНО
ПК-4	Зона производственно-коммунальных объектов II-V класса	ЗАПРЕЩЕНО
Р-1	Зона озеленения общего пользования	РАЗРЕШЕНО
СН-1	Зона кладбищ, скотомогильников	ЗАПРЕЩЕНО
СН-2	Зона спецтерриторий и прочие режимные территории	ЗАПРЕЩЕНО
СН-3	Зона зеленых насаждений специального назначения	ЗАПРЕЩЕНО
СХ-1	Зона коллективных садов и огородов	УСЛ-РАЗР
СХ-2	Зона сельскохозяйственных угодий, ЛПХ	УСЛ-РАЗР
СХ-3	Зона объектов агропромышленного комплекса V класса	УСЛ-РАЗР
СХ-4	Зона объектов агропромышленного комплекса IV-V класса	УСЛ-РАЗР
СХ-5	Зона объектов агропромышленного комплекса III-V класса	УСЛ-РАЗР
АдЗ	Административно-деловая зона	РАЗРЕШЕНО
ЗОК	Зона объектов культурного наследия	РАЗРЕШЕНО
ПР	Производственная зона	УСЛ-РАЗР
ИИ	Зона инженерной инфраструктуры	ЗАПРЕЩЕНО
ТИ 1	Зона внешнего транспорта, Зона автомобильного транспорта	ЗАПРЕЩЕНО
ТИ 2	Зона улично-дорожной сети	ЗАПРЕЩЕНО
ТИ 3	Зона железнодорожного транспорта	ЗАПРЕЩЕНО
РТ	Зона режимных территорий	ЗАПРЕЩЕНО
ЗСН 1	Зона ритуального назначения	УСЛ-РАЗР
ЗСН 2	Зона складирования и захоронения отходов	ЗАПРЕЩЕНО
РЗ 1	Зона мест общего пользования, Зона мест отдыха общего пользования	РАЗРЕШЕНО
РЗ 2	Туристско-рекреационная зона	ЗАПРЕЩЕНО
РЗ 3	Зона природного ландшафта	ЗАПРЕЩЕНО
РЗ 4	Зона защитных лесов	ЗАПРЕЩЕНО
ЕЛ	Зона природного ландшафта (леса, не входящие в гослесфонд)	ЗАПРЕЩЕНО
ЗВО	Зона водных объектов	ЗАПРЕЩЕНО
ОДЗ	Общественно-деловая зона	РАЗРЕШЕНО
ПР 1	Производственная зона	УСЛ-РАЗР
СХЗ 1	Зона сельскохозяйственных угодий	ЗАПРЕЩЕНО
СХЗ 2	Зона сельскохозяйственного использования в границах населенных пунктов, Зона садоводства, огородничества, личного подсобного хозяйства	УСЛ-РАЗР
СХЗ 3	Зона объектов сельскохозяйственного назначения	УСЛ-РАЗР
СХЗ 3	Зона производственных объектов сельскохозяйственного назначения	ЗАПРЕЩЕНО
ЗА	Зона акваторий	ЗАПРЕЩЕНО

Разрешенные виды использования - основные виды разрешенного использования, которые при условии соблюдения технических регламентов (а вплоть до их вступления в установленном порядке в силу – нормативных технических документов в части, не противоречащей Федеральному закону «О техническом регулировании» и Градостроительному кодексу Российской Федерации) не могут быть запрещены;

Условно разрешенные виды использования - требующие получения разрешения, которое принимается по результатам специального согласования, проводимого, в том числе, с применением процедуры публичных слушаний;

Запрещенные виды использования – виды, отсутствующие в списках ПЗЗ, для соответствующей территориальной зоны, не могут быть разрешены, в том числе и по процедурам специальных согласований.

Раздел 3. Требования к нестационарным торговым объектам

Для исполнения Раздела 3 «Требования к нестационарным торговым объектам» специалистами управления экономического развития; управления муниципального имущества, земельных отношений и архитектуры администрации муниципального образования «Черняховский городской округ» разработано следующее приложение к Схеме:

Перечень обязательных элементов нестационарных торговых объектов и мест их размещения на территории муниципального образования «Черняховский городской округ»:

*Перечень обязательных элементов
нестационарных торговых объектов*

Схемы размещения НТО
Для отдельно стоящего объекта

11

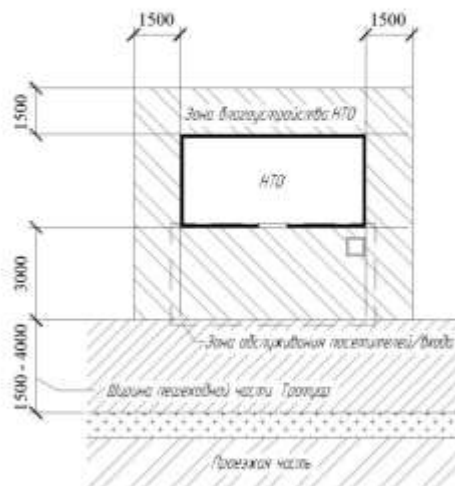

12

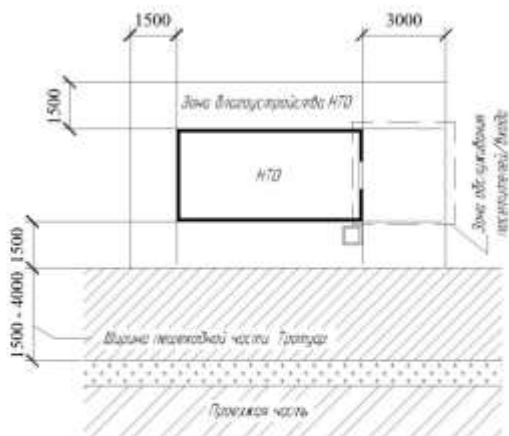

*Схемы размещения НТО
Для отдельно стоящего объекта
при ширине пешеходной части более 4 м*

13.

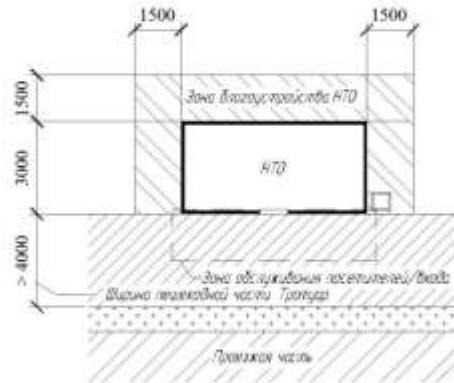

Схемы размещения НТО
Для группы объектов

14.

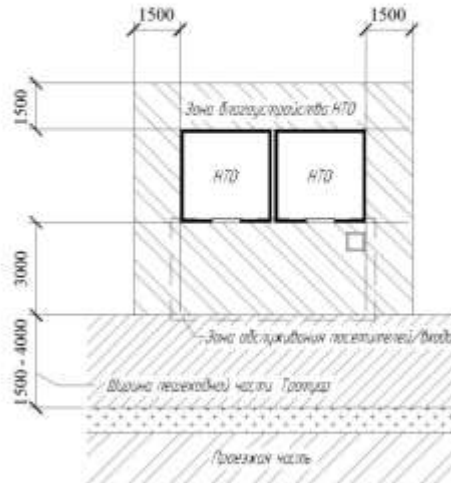

15.

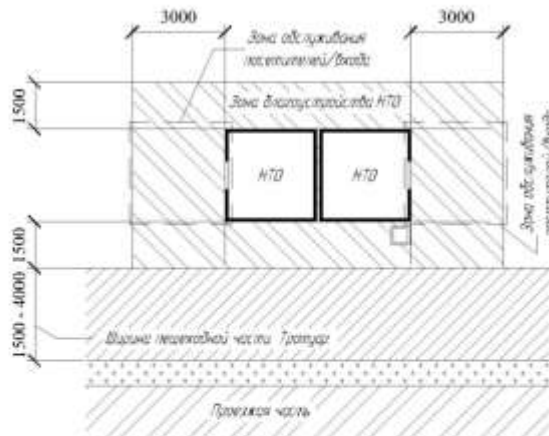

Внимание!

На отведенной территории допускается установка киосков, а также объектов площадью до 20 кв.м и менее высотой. В одной группе может размещаться не более 10 объектов I-II, III, IV, V степени огнестойкости или 6 - III, IV, V степени огнестойкости.

Схемы размещения НТО
Для группы объектов
при ширине пешеходной части более 4 м

16.

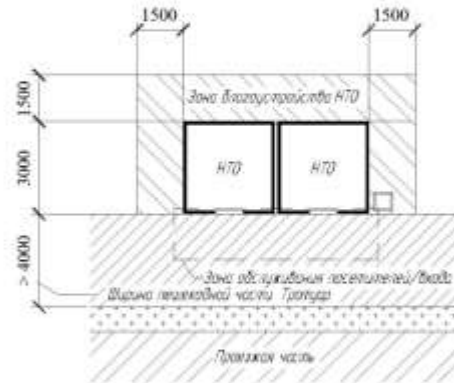

Внимание!

На отведенной территории допускается установка киосков с общей площадью полезной площади 20 кв.м и менее высотой в одной точке не более 10 сантиметров (I, II, III степеней опасности или 6 - IV, V степеней опасности).

Схема 17. Требования к внешнему виду НТО

Павильон



Киоск



Схема 18. Требования к организации остановочного комплекса на остановочном пункте



Раздел 4. План реализации схемы размещения НТО.

Для исполнения Раздела 4 «План реализации схемы размещения НТО», специалистами управления экономического развития; управления муниципального имущества, земельных отношений и архитектуры администрации муниципального образования «Черняховский городской округ» подготовлены следующие документы:

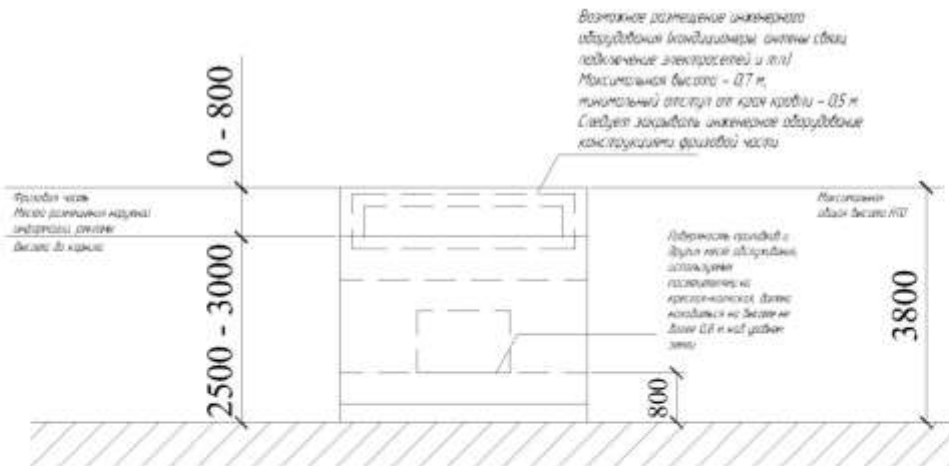
1. Пояснительная записка;
2. План-график подготовки проектной документации по благоустройству мест размещения НТО
3. План-график осуществления строительных работ по благоустройству мест размещения НТО;
4. Финансово-экономическое обоснование стоимости проектных и строительных работ по благоустройству мест размещения НТО;
5. План-график приведения существующих НТО и мест их размещения в соответствие с проектными планами и паспортами нестационарных торговых объектов.

1. Пояснительная записка.

На территории муниципального образования «Черняховский городской округ» размещены 123 НТО, в том числе:

на земельных участках федеральной собственности – 1;

на земельных участках муниципальной собственности – 107;

на земельных участках частной собственности – 15.

По видам деятельности:

85 объектов занимается розничной торговлей (4 киоска и 37 павильонов – продажа продовольственных товаров; 2 киоска и 22 павильона – продажа непродовольственных товаров, 20 павильонов – продажа продовольственных и непродовольственных товаров);

12 – общественным питанием, из них 4 единицы в составе остановочных комплексов;

13 – предоставлением услуг;

12 объектов нестационарной торговой сети закрыты;

На 1 земельном участке, переданном в аренду под размещение нестационарного торгового объекта, еще не установлен торговый павильон.

На территории муниципального образования «Черняховский городской округ» размещены 9 остановочных комплексов, в которые входят 9 павильонов и 3 киоска.

Согласно требованиям Федерального закона от 28.12.2009 года № 381-ФЗ «Об основах государственного регулирования торговой деятельности в Российской Федерации» схемой размещения нестационарных торговых объектов должно предусматриваться размещение не менее 60% нестационарных торговых объектов, используемых субъектами малого и

среднего предпринимательства, осуществляющими торговую деятельность, от общего количества нестационарных торговых объектов. По результатам инвентаризации на территории муниципального образования «Черняховский городской округ» субъектами малого и среднего предпринимательства используется 89,4 % нестационарных торговых объектов.

Проектные места размещения НТО предназначены для НТО, подлежащих переносу, а также для заключения контрактов по итогам торгов. На проектных местах, в зависимости от существующей ситуации предполагается размещение как отдельно стоящих НТО, так и НТО в группах в соответствии с действующими нормами и правилами. Общее проектное количество нестационарных торговых объектов – 85.

2. План-график подготовки проектной документации по благоустройству мест размещения НТО.

1. Управление муниципального имущества, земельных отношений и архитектуры администрации муниципального образования «Черняховский городской округ» в границах муниципального образования «Черняховский городской округ» готовит проектные планы размещения НТО для всех включенных в Схему объектов, установленных в соответствии с требованиями действующих норм и правил, а также проектные планы размещения НТО на проектных местах, которые могут быть выставлены на конкурс или предложены операторам взамен упраздняемых мест размещения НТО.

1.1. Для существующих НТО:

- до окончания срока действия договора на размещение НТО - по запросу;
- при продлении договора на размещение НТО - в обязательном порядке.

1.2. Для новых НТО (проектных) - в обязательном порядке.

2. Проектный план размещения НТО должен содержать:

2.1. границу территории размещения НТО;

2.2. площадь НТО в соответствии с договором на право размещения;

2.3. информацию о размещении НТО в зоне с особыми условиями использования территорий;

2.4. информацию обо всех видах разрешенного использования территории размещения НТО;

2.5. информацию о требованиях к параметрам и размещению данного НТО, перечню обязательных элементов благоустройства.

3. В процессе разработки проектного плана индивидуально определяется проектная документация (паспорт НТО).

4. Разработка паспорта НТО осуществляется управлением муниципального имущества, земельных отношений и архитектуры администрации муниципального образования «Черняховский городской округ».

5. Перечень документов в составе паспорта НТО готовится в установленном порядке в соответствии с градостроительной ситуацией.

3. План-график осуществления строительных работ по благоустройству мест размещения НТО.

1. Строительные работы по благоустройству НТО осуществляются после получения оператором согласованного и утвержденного паспорта НТО в течение одного календарного года.

2. Операторы НТО, устанавливаемые по конкурсу, а также при продлении договоров на размещение НТО не могут устанавливать НТО без согласованного и утвержденного паспорта НТО.

3. Осуществление строительных работ по благоустройству мест размещения НТО производится оператором НТО только в соответствии с паспортом НТО в течение одного календарного года.

4. Для изменения внешнего облика и/или благоустройства НТО, необходимо внести изменения в паспорт НТО в соответствии с порядком согласования паспорта НТО до проведения строительных работ.

4. Финансово-экономическое обоснование стоимости проектных и строительных работ по благоустройству мест размещения НТО.

План проектного места размещения НТО готовит и выдает каждому оператору НТО, равно как и победителю открытого конкурса на размещение НТО, управление муниципального имущества, земельных отношений и архитектуры администрации муниципального образования «Черняховский городской округ»

Разработка паспорта НТО осуществляется управлением муниципального имущества, земельных отношений и архитектуры администрации муниципального образования «Черняховский городской округ» после получения Плана проектного места размещения НТО.

Осуществление строительных работ по благоустройству мест размещения НТО производится оператором НТО в соответствии с паспортом НТО за счет средств оператора НТО.

Для реализации плана схемы размещения НТО не требуются финансовые затраты бюджета муниципального образования «Черняховский городской округ».

Вместе с тем, в целях создания гармоничной среды, имеющей определенную эстетическую ценность вне зависимости от величины и значения объекта в структуре города, обеспечения комфортных условий для

посещения НТО субъектам предпринимательской деятельности за счет личных средств необходимо выполнить работы по благоустройству территорий, прилегающих к нестационарным торговым объектам.

При расчете затрат на проведение работ по благоустройству территорий взят паспорт НТО, рекомендуемый к использованию на территории муниципального образования «Черняховский городской округ».

Основными элементами благоустройства НТО являются:

- укладка тротуарной плитки;
- установка 1 урны;
- установка 1 скамьи;
- установка дополнительного уличного освещения – 1 уличный фонарь;
- оборудование 1 велосипедной парковки, рассчитанной на 4 парковочных места.

После утверждения схемы выполнение данных видов работ является обязательным.

Благоустройство территорий выполняется на основании проекта, разработанного для отдельно стоящих объектов. Затраты хозяйствующих субъектов будут зависеть от месторасположения объекта в связи с градостроительной ситуацией.

По ориентировочной стоимости расчет затрат на благоустройство 29 кв.м. территории для отдельно - стоящего объекта, проведенный на основании ТСНБ – 2001 Калининградской области (в редакции 2014г.) составит 73 646 руб.

Основные элементы благоустройства НТО

- 1) Укладка тротуарной плитки, вид плитки - кирпич

$$S_{\text{плитки}} = S_{\text{площадки}} - S_{\text{урны}} = 49 - 20 = 29 \text{ кв. м.}$$

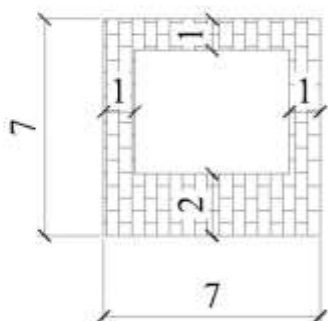

- 2) Установка урны, материал - металл
(ориент. стоимость 1 урны - 3 тыс. руб.)

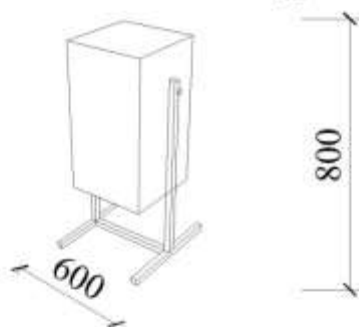

- 3) Установка скамьи, материал - металл, дерево
(ориент. стоимость 1 скамьи 6 тыс. руб.)

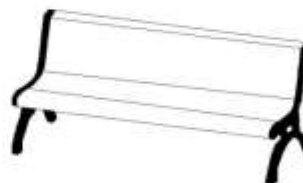

- 4) Установка дополнительного уличного освещения ,
материал - металл
(ориентир. стоимость 1 фонаря 10 тыс. руб.*)

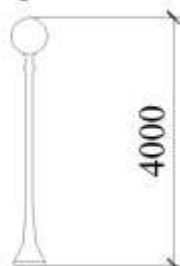

* без учета стоимости подключения

- 5) Оборудование велосипедной парковки , рассчитанной на
4 парковочных места, материал - металл
(ориентир. стоимость 1 парковки 5 тыс. руб.)

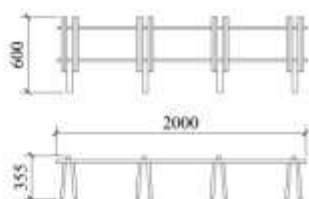

« 2014 » 2014 » 25 »

«СОЛДАСОВАН»

Счет на сумму:

73 646 руб.

ИП «ИК» (с/р. Л. 3.150201) / тел./факс: (495) 247-13-01

«УТВЕРЖДАЮ»

Счет на сумму:

73 646 руб.

Формат АУ

20 17

20 17

ЛОКАЛЬНАЯ СЧЕТКА № 25

(Локальный сметный расчет)

на благоустройство нестационарных торговых объектов на территории МО "Черняховский городской округ"

Сметная стоимость:

73 646 тыс. руб.

Нормативная трудоемкость:

0,046 тыс. чел.ч.

Сметная заработная плата:

8,152 тыс. руб.

Составлена в базисных ценах на 01.01.2000 и текущих ценах на 06.2016 г. по №: "ТСНБ-2001 Калининградской области в редакции 2014 г."

№ по п.	Код норматива, наименование, единица измерения	Объем	Базисная стоимость за единицу			Базисная стоимость всего			Индекс / Цена			Текущая стоимость всего		
			Всего	Осн. Э/л	Материал	В т.ч. Э/л	Эксп.	В т.ч. Э/л	В т.ч. Э/л	Эксп.	В т.ч. Э/л	В т.ч. Э/л	Эксп.	В т.ч. Э/л
1	2	3	4	5	6	7	8	9	10	11	12	13	14	
1.	ТЕР 01-01-013-14 Разработка проекта с поручкой на днообойно-самосвалы экскаваторами с ковшом вместимостью 0,5 (0,5-0,63) м3, грунта грунтов 2, 1000 м3 грунта Объем: 29*0,30	0,0087	4 846,79	124,86 10,54	4 721,39 657,79	424,17	1,02 0,09	40,99 5,72	16,9 4,72	9,37 16,91	403	18	384 97	
	Накладные расходы		95%			6,47				81%	93			
	Сметная прибыль		43%			2,93				34%	39			
	Всего с ИР и СИ					51,57				85%	535			

Раздел 1. Земельные работы

1	2	3	4	5	6	7	8	9	10	11	12	13	14
2. ТССЦп- 03-21-01-018	15,66	16,40			16,40	256,82		256,82		9,26	2 378		2 378
Перевозка грузов 1 классом автомобильми-самостоятели грузоподъемностью 10 т механические автокоробки на расстояние до 15 км, 1 т груза Объем: 8,2*1,8													2 378
1. ТЕР 01-01-016-02	0,0087	423,98		20,22	182,82	3,69	0,26	3,33	16,0	9,05	35	1	30
Работа на отвале, глина глина 2-3, 1000 м3 грунта				10,54	59,87		0,09	0,52	4,72	16,91			9
Накладные расходы		95%				0,74				81%	11		
Сметная прибыль			43%			0,34				=(95,0			
Всего с НР и СГ			=(50*(0,85)			4,77				85%	50		
										=(0,85))			
										34%	1		
										=(50*0			
										85%			
										(0,85))			
ИТОГО ПО РАЗДЕЛУ 1						302,68		301,14			2 816	22	2 792
СТОИМОСТЬ ОБЩЕСТРОИТЕЛЬНЫХ РАБОТ -						45,86		44,32			438	22	414
· НАКЛАДНЫЕ РАСХОДЫ - (%=81 - по стр. 1, 3)						7,21		6,24			104		106
· НАКЛАДНЫЕ РАСХОДЫ с К=0,94 -						6,78		6,24			98		106
· СМЕТНАЯ ПРИБЫЛЬ - (%=34 - по стр. 1, 3)						3,26					44		
· СМЕТНАЯ ПРИБЫЛЬ с К=0,9 -						2,93					40		
ВСЕГО, СТОИМОСТЬ ОБЩЕСТРОИТЕЛЬНЫХ РАБОТ -						55,57		55,57			576		576
СТОИМОСТЬ ПЕРЕВОЗКИ ГРУЗОВ -						256,82		256,82			2 378		2 378
ВСЕГО ПО РАЗДЕЛУ 1						312,39		312,39			2 954		2 954
ВСЕГО НАКЛАДНЫЕ РАСХОДЫ						6,78		6,78			96		96
ВСЕГО СМЕТНАЯ ПРИБЫЛЬ						2,93		2,93			40		40

Раздел 2. Прогнозируемое покрытие, вальные архитектурные формы

1	2	3	4	5	6	7	8	9	10	11	12	13	14
4. ТЕР 27-04-001-01	0,058	2 520,14	133,28	2 388,36	146,17	7,76	137,36	16,9	6,09	9,72	131	937	937
Устройство подстилающих и выстилающих слоев основания на песке, 100 м3 материала (в плотном теле)													
Объем: 29*0,2													
Накладные расходы 142%													
Сметная прибыль 81% = (95*0,95)													
Всего в НР и СТ 189,14													
5. ТССЦ 408-0122	6,38	104,66	104,66	540,62	59,01	7,84	667,73	1,88	4,84	16,91	67	3 119	67
Песок промывной для строительных работ средней, м3													
Объем: 5,8*1,1													
6. ТЕР 27-06-027-01 (прин.)													
Добавка песчаненной смеси, 100 м3 добавок в рабочем состоянии													
Объем: 29*0,05													
Выкат.расхода: ТССЦ 408-0203 / М-(14412 60=141,30*102) /													
Накладные расходы 142%													
Сметная прибыль 81% = (95*0,85)													
Всего в НР и СТ 9,26													
7. ТССЦ 407-0028	1,479	280,61	280,61	540,62	59,01	7,84	667,73	1,88	4,84	16,91	67	3 119	67
Смесь песчаненная (цемент М 400), м3													
Объем: 1,45*1,02													

1	2	3	4	5	6	7	8	9	10	11	12	13	14
8. ТЕР 27-07-005-02	2.9	144.06	122.25	5.95	15.86	417.77	354.53	45.99	16.91	5.52	6.329	5.995	254
Устройство покрытия из топорной плитки, количество плитки при заказе на 1 м2 55 шт. (не плитки б/у), 10 м2 Максимальные расходы													
						506.44	47.26	2.12	4.64	16.79			36
										121%	7.298		
										=(142			
										O*			
										(0.85))			
						288.89				65%	3.020		
										=(95*0			
										.85*			
										(0.8))			
Всего с НР и СТ						1.213.10					12.547		
9. ТЕСЦ 403-8719	29.58	119.43	119.43			3.532.74	3.532.74		370.45		10.978	10.958	
Плитка прозрачная декоративная (бульварная) "КИРИЧИК" (400х, РИЦС "Бетон В22,5 (М300)"), толщина 50 мм, серый, м2 Объем: 29*1.02													
10. ТЕР 01-02-058-02	0.004	2.318.40	2.318.40			9.27	9.27		16.9	1	157	157	
Копание ям вручную без креплений для стоек и стоек без откосов глубиной до 0,7 м, грунта грунтов 2, 100 м3 грунта Максимальные расходы													
						7.42				68%	107		
										=(80.0			
										(0.85))			
										31%	49		
										=(45*0			
										.85*			
										(0.8))			
Сметная прибыль						3.52							
Всего с НР и СТ						20.21					312		
11. ТЕР 06-01-001-01	0.004	75.736.95	1.490.40	1.792.35	271.44	302.96	5.996	2.12	16.9	11.25	1.628	102	81
Устройство бетонной подготовки, 100 м3 бетона, грунтобетон и железобетон в плане Максимальные расходы													
						7.40				89%	106		18

1	2	3	4	5	6	7	8	9	10	11	12	13	14
МАТЕРИАЛОВ -													
	НАКЛАДНЫЕ РАСХОДЫ - (%=121 - по стр. 4, 5, 6; %=68 - по стр. 10; %=89 - по стр. 11)					4 615,49					17 166		
	НАКЛАДНЫЕ РАСХОДЫ С К=0,94 -					549,85					7 922		
	СМЕТНАЯ ПРИБЫЛЬ - (%=65 - по стр. 4, 5, 6; %=31 - по стр. 10; %=44 - по стр. 11)					516,86					4 242		
	СМЕТНАЯ ПРИБЫЛЬ С К=0,9 -					281,33					3 918		
	ВСЕГО, СТОИМОСТЬ ОБЩЕСТРОИТЕЛЬНЫХ РАБОТ -					9 076,73					52 811		
	СТОИМОСТЬ МЕТАЛЛОМОНТАЖНЫХ РАБОТ -					147,20					1 383		
							38,44			93,52		650	
							15,19			10,14		58	171
	НАКЛАДНЫЕ РАСХОДЫ - (%=77 - по стр. 12)					43,72					632		
	НАКЛАДНЫЕ РАСХОДЫ С К=0,94 -					41,10					594		
	СМЕТНАЯ ПРИБЫЛЬ - (%=58 - по стр. 12)					34,98					476		
	СМЕТНАЯ ПРИБЫЛЬ С К=0,9 -					31,48					428		
	ВСЕГО, СТОИМОСТЬ МЕТАЛЛОМОНТАЖНЫХ РАБОТ -					219,78					2 405		
	ВСЕГО ПО РАЗДЕЛУ 2					9 696,51					55 216		
	ВСЕГО НАКЛАДНЫЕ РАСХОДЫ					557,96					9 041		
	ВСЕГО СМЕТНАЯ ПРИБЫЛЬ					312,81					4 246		

Раздел 3. Освещение

16. ТЕР 01-02-050-02	0,0018	2 318,40	2 318,40			4,17	4,17		16,9		71		34
Колонны из кирпича без													
карнизов для строп и столбов													
без откосов глубиной до 0,7 м,													
грунта срунтов 2, 100 м3 грунта													
Объем: 0,5*0,5*0,7*1													
Накладные расходы													
			80%			3,34			0,88%		48		
									=(80,0				
									*(0,85))				
									=(15*0		22		
									85*				
									*(0,8))				
	Сметная прибыль					1,56			31%				
									=(15*0				
									85*				
									*(0,8))				
	Всего с МП и СМ					9,09					141		
17. ТЕР 06-01-005-01	0,002	77 032,46	3 958,28	4 010,77	520,43	154,06	2,02	6,02	16,91	7,28	855	124	58
Устройство бетонных													
фундаментов общего назначения													
объемом до 5 м3, 100 м3 бетона и													
железобетона в доме													

1	2	3	4	5	6	7	8	9	10	11	12	13	14
Объем: 0.5*0.5*0.8*1													
Накладные расходы:			105%			9.41				89%	135		
										= (105%)			
										0*			
										(0.85))			
Сметная прибыль			55%			4.93				44%	67		
			= (65*0.85)							= (65*0.85)*			
										.85*			
										(0.8))			
Всего с НД и СИ						168.40					1 057		
18. ТЕР 06-01-015-08	0.0047	11 281.14		608.81	38.33	53.02	2.86	0.18	16.9	8.65	338	48	
Установка железных метелес)				10 634.00	2.26		49.98	0.01	5.77	16.92		289	
весом до 20 кг, 1 т													
Объем: 0.0047*1*1													
Накладные расходы			105%			3.01				89%	43		
										= (105%)			
										0*			
										(0.85))			
Сметная прибыль			55%			1.58				44%	21		
			= (65*0.85)							= (65*0.85)*			
										.85*			
										(0.8))			
Всего с НД и СИ						57.61					402		
19. Цена поставщика.	1	222.53		222.53		222.53	222.53		4.79	1	1 066	1 066	
аппаратура измерная под опоры, шт													
Кодраекст: N: -980*1.04/4.58													
20. ТЕР 33-01-016-01	0.0407	1 627.64		301.88	1 325.96	66.24	12.28	53.92	16.91	6.91	581	208	373
Установка стальных опор					111.54			4.54	1	16.91			77
промежуточных													
свободностишки, одностоенных													
Массой до 2 т, 1 т опор													
Объем: 0.0407*1*1													
Накладные расходы			105%			17.66				89%	251		
										= (105%)			
										0*			
										(0.85))			
Сметная прибыль			51%			8.58				41%	117		
			= (60*0.85)							= (60*0.85)*			
										.85*			
										(0.8))			

	1	2	3	4	5	6	7	8	9	10	11	12	13	14
Всего с № и С/П														
21. Цена поставщика отряда Умичинского озера, ш/т (Порядок №1 =10000*1,04/4,58)	1	2.270,74		2.270,74			2.270,74			1	1	10.877	10.877	
22. Цена поставщика, объект: Ветеринарные услуги, ш/т (Порядок №1 =959*1,03/4,58)	1	215,67		215,67			215,67			1	1	1.033	1.033	
Итого по разделу 3:														
СТОИМОСТЬ ОБЩЕСТРОИТЕЛЬНЫХ РАБОТ:														
20) НАКЛАДНЫЕ РАСХОДЫ - (%=68 - по стр. 16; %=89 - по стр. 17, 18, 20)														
- НАКЛАДНЫЕ РАСХОДЫ С К=0,94														
- СМЕТНАЯ ПРИБЫЛЬ - (%=31 - по стр. 16; %=44 - по стр. 17, 18; %=41 - по стр. 20)														
- СМЕТНАЯ ПРИБЫЛЬ С К=0,9 - ВСЕГО, СТОИМОСТЬ ОБЩЕСТРОИТЕЛЬНЫХ РАБОТ:														
ВСЕГО НАКЛАДНЫЕ РАСХОДЫ														
ВСЕГО СМЕТНАЯ ПРИБЫЛЬ														
Итого по смете														
СТОИМОСТЬ ОБЩЕСТРОИТЕЛЬНЫХ РАБОТ:														
МАТЕРИАЛОВ -														
* НАКЛАДНЫЕ РАСХОДЫ - (%=81 - по стр. 1, 3; %=121 - по стр. 4, 6, 8; %=68 - по стр. 10, 16; %=89 - по стр. 11, 17, 18, 20)														
- НАКЛАДНЫЕ РАСХОДЫ С К=0,94														
- СМЕТНАЯ ПРИБЫЛЬ - (%=34 - по стр. 1, 3; %=65 - по стр. 4, 6, 8; %=31 - по стр. 10, 16; %=44 - по стр. 11, 17, 18; %=41 - по стр. 20)														
* СМЕТНАЯ ПРИБЫЛЬ С К=0,9 - ВСЕГО, СТОИМОСТЬ ОБЩЕСТРОИТЕЛЬНЫХ РАБОТ:														
СТОИМОСТЬ МЕТАЛЛОМОНТАЖНЫХ РАБОТ -														
НАКЛАДНЫЕ РАСХОДЫ - (%=77 - по стр. 12)														
НАКЛАДНЫЕ РАСХОДЫ С К=0,94 -														

1	2	3	4	5	6	7	8	9	10	11	12	13	14
	СМЕТНАЯ ПРИБЫЛЬ - (%=58 - по стр. 12)					34,98					476		
	СМЕТНАЯ ПРИБЫЛЬ С К=0,9 -					31,48					428		
	ВСЕГО, СТОИМОСТЬ МЕТАЛЛОМОНТАЖНЫХ РАБОТ -					219,78					2 405		
	СТОИМОСТЬ ПЕРЕВОЗКИ ГРУЗОВ -					256,82		256,82			2 378		2 378
	ВСЕГО, СТОИМОСТЬ ПЕРЕВОЗКИ ГРУЗОВ -					256,82					2 378		
	ВСЕГО ПО СМЕТЕ					13 041,75					73 646		
	ВСЕГО НАКЛАДНЫЕ РАСХОДЫ					596,15					8 590		
	ВСЕГО СМЕТНАЯ ПРИБЫЛЬ					330,75					4 490		

Составил: Инженер-Сметчик МБУ "Служба заказчика-застройщика"

(должность, подпись, Ф.И.О.)



5. План-график приведения существующих НТО и мест их размещения на территории муниципального образования «Черняховский городской округ» в соответствие с проектными планами и паспортами НТО.

В ходе разработки проектной схемы размещения НТО были выявлены следующие показатели:

123 объекта НТО на территории муниципального образования «Черняховский городской округ», из них 98 – павильоны, 12 - киоски, 12 (10 павильонов и 2 киоска) - закрыты, 1 – не построен.

1. Объекты, расположенные в зоне запрета розничной торговли табачной продукцией на основании федерального закона от 23.02.2013 (ред. от 31.12.2014) № 15-ФЗ «Об охране здоровья граждан от воздействия окружающего табачного дыма и последствий потребления табака» (статья 19 пункт 7 часть 2 - Запрещается розничная торговля табачной продукцией в следующих местах: на расстоянии менее чем сто метров по прямой линии без учета искусственных и естественных преград от ближайшей точки, граничащей с территорией, предназначенной для оказания образовательных услуг:

№№ объектов по инвентаризации:

Инв. номер	Адрес
Город Черняховск	
1	ул. Гагарина, 10 «Фея»
18	ул. Калининградская, 5а «Фрукты-овощи»
20	ул. Калининградская «Овощи-фрукты»
21	ул. Калининградская, 11 «Экзотика»
22	ул. Калининградская, 13Б «Орхидея»

Данные объекты необходимо привести в соответствие с требованиями федерального законодательства в части исключения табачных изделий из ассортимента реализуемых товаров.

Ответственный – управление экономического развития администрации муниципального образования «Черняховский городской округ».

2. Объекты, расположенные в зонах треугольника видимости на перекрестках и примыканиях улиц и дорог, на основании «СНиП 2.07.01-89. Градостроительство. Планировка и застройка городских и сельских поселений »:

№№ объектов по инвентаризации:

Инв.	Адрес
------	-------

номер	
Город Черняховск	
96	ул. Садовая, район д. 7 «Теле 2»
97	ул. Садовая, район д. 7 «Фермерское мясо»
98	ул. Садовая, район д. 7 «Эстель»
99	ул. Садовая, район д. 7

Данные объекты могут оставаться на прежних местах до окончания срока действия договора. По окончании действия договора данные объекты подлежат переносу на места соответствующие действующим нормам и правилам, либо демонтажу.

Ответственные – управление муниципального имущества, земельных отношений и архитектуры администрации муниципального образования «Черняховский городской округ».

3. Объекты, расположенные на автобусных остановках:

№№ объектов по инвентаризации:

Инв. номер	Адрес
Город Черняховск	
4	ул. Гоголя, 14 «Глория»
16	ул. Калининградская, 5а «Фейерверк»
17	ул. Калининградская, 5а закусочная «Денер»
21	ул. Калининградская, 11 «Экзотика»
22	ул. Калининградская, 13Б «Орхидея»
27	ул. Ленина, 2а «Майбах хлеб»
33	ул. Ленина, 15 «Тещины блины»
36	ул. Ленина, 33а «Базилио»
37	ул. Ленина, 36а «Изюминка»
45	ул. Ленинградская, район д.16 «Фермерское мясо»
46	ул. Ленинградская, район д.16 закрыт

*- № 36, № 37 – входят в недействующие остановочные комплексы.

Данным объектам при продлении срока договора (либо ранее) необходимо согласовать паспорт НТО, привести объекты в соответствие со стандартом

отрасли «ОСТ 218.1.002-2003 Автобусные остановки на автомобильных дорогах. Общие технические требования».

Ответственные – управление муниципального имущества, земельных отношений и архитектуры администрации муниципального образования «Черняховский городской округ».

4. Объекты, с которыми договора не заключены:

№№ объектов по инвентаризации:

Инв. номер	Адрес
106	г. Черняховск, ул. Спортивная, 2а «Подкова»
113	Пос. Загорское, ул. Октябрьская, 44
116	Пос. Покровское, ул. Коммунистическая, 3
118	Пос. Щеглы, ул. Школьная, 16

Данные объекты находятся на контроле.

Ответственные - управление муниципального имущества, земельных отношений и архитектуры, управление экономического развития администрации муниципального образования «Черняховский городской округ».

5. Объекты, с которыми расторгнуты договора:

№№ объектов по инвентаризации:

Инв. номер	Адрес
Город Черняховск	
25	ул. Калининградская, 32а «Кофейня»
89	ул. Пушкина, 23 «Фиалка»
115	Ул. Спортивная, 2а «Подкова»

Данные объекты находятся на контроле.

Ответственные - управление муниципального имущества, земельных отношений и архитектуры, управление экономического развития администрации муниципального образования «Черняховский городской округ».

6. Объекты, расположенные на территории прав третьих лиц:

№№ объектов по инвентаризации:

Инв. номер	Адрес
1	Г.Черняховск, Ул. Гагарина, 10 «Фея»
2	Г.Черняховск, Ул. Гагарина, 36 «Форт»
43	Г.Черняховск, Ул. Ленинградская, 6 «Русский хлеб»

86	Г.Черняховск, Ул. Пушкина, 1 «Русский хлеб»
87	Г.Черняховск, Ул. Пушкина, 1 «Документальный центр»
88	Г.Черняховск, Ул. Пушкина, 1 ОАО «Молоко»
107	Г.Черняховск, Ул. Тельмана, 17-б «Светлана»
109	Г.Черняховск, Ул. Черняховского, 25а «Светоч»
114	Пос. Загорское, ул. Октябрьская, 12 «Анита»
119	Пос. Веселовка, ул. Зеленая, 14 «Продукты»
120	Пос. Володаровка, ул. Черняховского, 37 «Роза»
124	Пос. Краснополянское, ул. Черняховского, 2
125	Пос. Краснополянское кафе «Красная поляна»
126	Пос. Подгорное, ул. Вишневая, 16

Данные объекты включены в схему с соответствующей отметкой в реестре правообладателей и находятся на контроле.

Ответственные - управление муниципального имущества, земельных отношений и архитектуры, управление экономического развития администрации муниципального образования «Черняховский городской округ».

7. Объекты НТО, нарушающие нормы государственной противопожарной службы МВД России, на основании «НПБ 103-95 Торговые павильоны и киоски. Противопожарные требования» не выявлены.

8. Объекты, расположенные на территориях и в зонах охраны объектов культурного наследия, в соответствии с постановлением Правительства Калининградской области от 23.03.2007 № 132 (ред. от 30.05.2016) «Об объектах культурного наследия регионального и местного значения», не выявлены.